

# Profesinis rengimas ir darbo rinka I: nacionalinis viešosios politikos lygmuo\*

**Arūnas Poviliūnas**

Docentas socialinių mokslų daktaras  
Vilniaus universiteto  
Sociologijos katedros vedėjas  
Didlaukio g. 47, LT-08303 Vilnius  
Tel. (8 5) 267 52 24,  
El. paštas: arunas.poviliunas@fsf.vu.lt

*Šiame straipsnyje analizuojami nacionaliniu lygmeniu profesinio mokymo programų asortimentui ir turiniui galintys turėti įtakos veiksniai. Tai – nacionaliniai strateginiai dokumentai, visos šalies padėtį apibūdinančios informacinės sistemos ir viešosios politikos sričiai priklausantį sprendimų priėmimą reglamentuojantys teisiniai dokumentai.*

## Įvadas

Profesinio mokymo sistema labiau negu kiti švietimo sistemos elementai yra susaistyta darbo rinkos dinamikos ir darbo rinkos poreikių. Mokymosi srautų analizė rodo, kad beveik 90 proc. profesinių ir aukštesniųjų mokyklų absolventų atsiduria darbo rinkoje [12, p. 88]. Kuo tiksliau profesinio mokymo sistema prognozuos darbo rinkos poreikius ir pagal tas prognozes priimtinės profesinio mokymo programų asortimento ir jų turinio sprendimus, tuo daugiau galimybių rasti darbą turės profesinio mokymo sistemos klientai.

Į sistemą, kuri apima institucijas, priimančias profesinio mokymo programų asortimento ir turinio sprendimus, patenka ir nacionalinio lygmens įstaigos, kurios priima visą profesinio mokymo sistemą liečiančius sprendimus, tarkime, formuluoja valstybės užsakymą profesinio mokymo sistemai, ir konkrečiose vietovėse dirbančios profesinės mokyklos, kurioms deleguota galimybė vienas profesinio mokymo programas keisti kitomis. Nacionaliniu lygmeniu priimami sprendimai savaip atsispindi konkrečiose vietovėse. Antai galima spėti, kad nuo 2004 metų pradžios profesines mokyklas, kaip ir bendrojo lavinimo mokyklas, pradėjus finansuoti pagal „moksleivio krepšelio“ metodiką (nacionalinis lygmuo), kai mokymo lėšos skiriamos sutartiniam moksleiviui, profesinės mokyklos, siekdamos pritraukti daugiau moksleivių, norės įvesti labiau madingomis potencialių klientų laikomų specialybių (lokalus lygmuo). Tarp šių dviejų lygmenų – nacionalinio ir lokalaus (vietos) – yra

---

\* Abu straipsniai parengti pagal tyrimo „Profesinis mokymas ir darbo rinka“, kurį finansavo Lietuvos švietimo ir mokslo ministerija, rezultatus. Naudodamasis proga, norėčiau nuoširdžiai padėkoti Švietimo ir mokslo ministerijos Specialistų rengimo departamento direktoriui R. Pusvaškiui, Profesinio rengimo skyriaus specialistui A. Urnavičiui ir Registrų skyriaus vadovui V. Burokui už vaisingą bendradarbiavimą.

įsiterpęs labiau apskrities nei savivaldybės ku-ruojamas regiono lygmuo.

Dviejų straipsnių ciklo „Profesinis rengimas ir darbo rinka“ **tikslas** – išanalizuoti profesinio mokymo sistemos ir darbo rinkos sąveiką nacionalinės bei lokalsios viešosios politikos, pirmiausia sprendimų priėmimo, požiūriais.

Pirmame straipsnyje analizuojamas nacionalinis sprendimų priėmimo lygmuo, įvertinami sprendimų priėmimo požiūriu profesinio mokymo sistemos dinamikai galintys turėti įtakos strateginiai ūkio plėtros dokumentai, nagrinėjami informacijos, kuri gali būti svarbi profesinio mokymo programoms, cirkuliavimo tarp profesinio mokymo sistemos ir darbo rinkos ypatumai.

Antrame straipsnyje bus analizuojami lokaliu (vietos), konkrečių profesinių mokyklų lygmeniu vykstantys procesai, darantys įtaką profesinio mokymo programų turiniui ir asortimentui.

## **Strateginių dokumentų apžvalga**

Tiek nacionalinio lygmens, tiek vietoje priimami sprendimai priklauso nuo strateginių orientyrų. Bene geriausiai *ex definitio* strateginiu orientyru, kuris leistų prognozuoti darbo rinkos tendencijas nacionaliniu mastu, turėtų būti neseniai patvirtinta Lietuvos ūkio (ekonomikos) plėtros iki 2015 metų ilgalaikė strategija [16].

Įvesti naują profesinio mokymo programą reikia ne tik finansinių išteklių, bet ir bent poros metų pasirengti ir kelerių metų ją įgyvendinti. Net ir nesėkmės, apie kurią būtų galima sužinoti, gavus informaciją, kaip klostosi darbo rinkoje absolventų likimas, atveju mokymo programa turėtų būti įgyvendinama laiko tarpą, kol moksleiviai baigs įvestą specialybę ir keletus metus praleis darbo rinkoje, taigi trumpiausias mokymo programos „gyvenimo periodas“ penkeri šešeri metai. Būtent daugiau kaip de-

šimtys metų laikotarpis, kuris ir apimamas ilgalaikėje ūkio plėtros strategijoje, turėtų leisti numatyti profesinio mokymo prioritetus ir tinkamai pasirengti juos įgyvendinti. Kito tokio dokumento nėra.

Tačiau Lietuvos ūkio plėtros ilgalaikės strategijos analizė rodo, kad šis dokumentas tokių strateginių orientyrų nesuteikia. Orientyrai, matyt, pirmiausiai būtų strateginiai prioritetai, kitaip tariant, akivaizdžiai didesnis dėmesys vienoms ūkio sritims kitų sąskaita. Tai leistų teigti, kad ilgainiui pagal tuos prioritetus keisis darbo rinkos struktūra. Analizuojant ūkio šakų santykius, būtų galima teigti, kad yra pasiektas susitarimas įteisinti susiklosčiusius skirtingų ūkio šakų santykius. Visos sritys taikiai planuoja savo sektoriaus plėtrą ir niekas nesikėsina į niekieno sritį ir išteklius, ir profesinio mokymo sistema iš ilgalaikės ūkio plėtros strategijos negauna jokių signalų, kaip keisis strateginiai ūkio plėtros prioritetai.

Lieka vienintelis būdas – nuodugnai stebėti profesinio mokymo sistemos ir darbo rinkos pokyčius bei jų sąveikos dinamiką ir bandyti prognozuoti specialistų ir kvalifikuotų darbininkų poreikio tendencijas. Tokią stebėseną padeda įgyvendinti įvairūs informacijos sąvadai.

## **Informacijos sąvadų apžvalga**

Sąlygiškai informacijos organizavimo atžvilgiu galima išskirti du duomenų bazių tipus. Tai įvairūs nesusistemintų rodiklių sąvadai ir susistemintos informacinės sistemos (IS Mokykla, AIKOS).

Nesusistemintų rodiklių sąvadams [6; 7; 12; 17; 22; 23] yra būdinga tai, kad informacija surenkama iš skirtingų leidinių, įvairių institucijų; naudojami nevienodi klasifikatoriai (padėčiai darbo rinkoje įvertinti naudojamas Ekonominės veiklos rūšių klasifikatorius – EVRK, savaip klasifikuojamas išsilavinimas,

kartu naudojami ISCO-88, ISCED 97, Lietuvos profesijų klasifikatoriai, Lietuvos švietimo klasifikacija). Klasikiniu tokio informacijos sąvado pavyzdžiu galėtų būti Profesinio mokymo metodikos centro 2002 metais parengtas Statistinių rodiklių apie profesinį rengimą ir darbo rinką rinkinys. Į leidinį įtraukti tokie indikatoriai:

- 1) Bendrasis vidaus produktas
- 2) Nacionalinio biudžeto išlaidos atskiroms veiklos rūšims, palygintos su visa nacionalinio biudžeto išlaidų suma
- 3) Vidutinis mėnesinis atlyginimas pagal ekonomines veiklos rūšis
- 4) Gyventojai (metų pabaigoje, tūkstančiais)
- 5) Gyventojų prieaugis 1000 gyventojų
- 6) Darbingo ir nedarbingo amžiaus gyventojai
- 7) Gyventojų skaičius pagal lytį ir amžių
- 8) Gyventojų skaičius pagal amžiaus grupes prognozė
- 9) Aktyvūs gyventojai pagal amžiaus grupes ir išsimokslinimą (tūkstančiais)
- 10) Aktyvumo lygis pagal amžiaus grupes ir išsimokslinimą (tūkstančiais)
- 11) Aktyvumo lygis pagal lytį ir amžiaus grupes
- 12) Užimti gyventojai pagal sektorių
- 13) Užimti gyventojai pagal ekonomines veiklos rūšis (tūkstančiais)
- 14) Užimti gyventojai pagal ekonomines veiklos rūšis (procentais)
- 15) Užimti gyventojai pagal išsimokslinimą ir lytį
- 16) Registruotas nedarbas ir nedarbas pagal darbo jėgos tyrimą (metinis vidurkis)
- 17) Nedarbo lygis pagal amžiaus grupes (procentais)
- 18) Bedarbiai pagal nedarbo trukmę (tūkstančiais)
- 19) Absolventų nedarbo lygis (procentais)
- 20) Bedarbių absolventų dalyvavimas aktyvioje darbo rinkos priemonėse pagal išsimokslinimą

- 21) Mokyklos pagal ISCED lygmenis
- 22) Švietimo rodikliai 1999/2000 m.
- 23) Privalomas užsienio kalbų mokymasis 1999/2000 m.
- 24) Besimokančiųjų skaičius visų tipų mokymo institucijose
- 25) Besimokančiųjų skaičius vidurinio lygmens (ISCED 3) mokymo institucijose
- 26) Mokslu einančio jaunimo skirstymas švietimo lygmenimis (pagal LŠK)
- 27) Moksleivių, baigusių pagrindinę mokyklą ir tęsiančių mokymąsi bendrojo lavinimo ir profesinėje mokykloje, dalis (procentais)
- 28) Moksleivių ir studentų, 2000 m. baigusių atskiras mokymo įstaigas, tolesnio mokymosi srautai

Nesusistemintų rodiklių sąvadai leidžia sudaryti bendresnį vaizdą apie švietimo struktūrą ir padėti darbo rinkoje; parodo darbo rinkoje vykstančius pokyčius; suteikia informacijos, kaip keičiasi Lietuvos švietimo sistema. Tačiau juose pateikiama informacija neišvengiamai yra fragmentiška, be to, naudojant skirtingus klasifikatorius iš įvairių šaltinių surinkta informacija kartais gali būti prieštaringa.

### **Susistemintos informacinės sistemos**

Kitaip atrodo susistemintos informacinės sistemos, kurios yra administruojamos vienos institucijos ir jų duomenys yra periodiškai atnaujinami. Tokios informacinės sistemos pavyzdys Lietuvos švietimo informacinė sistema IS MOKYKLA <<http://www.mokykla.smm.lt/svet/>>.

Švietimo klasifikacijos pagal ISCED- 97 (International Standard Classification of Education) ir profesijų klasifikacijos pagal ISCO-88 (International Standard Classification of Oc-

cupations) įvedimas leido sukurti informacinę sistemą, kuri integruotų švietimo sistemos darbo rinkos informaciją.

Lietuvos profesijų klasifikatoriaus ir Lietuvos švietimo klasifikacijos santykiai vaizduojami 1 paveiksle. Lietuvos profesijų klasifikatorius remiasi keturiais ISCO-88 kvalifikacijos apibrėžimais. Pirmasis ISCO-88 kvalifikacijos lygmuo yra apibrėžtas remiantis ISCED-97 pirmąja kategorija, apimančia pradinį mokymą, kuris paprastai prasideda, kai vaikui sukanka penkeri, šešeri ar septyneri metai, ir trunka apie penkerius metus. Tik pradinį išsilavinimą turinčio žmogaus kvalifikacija atitin-

ka pirmąjį ISCO-88 lygmenį. Antrasis ISCO-88 kvalifikacijos lygmuo apibrėžtas remiantis ISCED-97 antra ir trečia kategorijomis, apimančiomis vidurinio mokymo pirmąjį ir antrąjį pakopas. Pirmoji pakopa prasideda, kai vaikui sukanka 11 ar 12 metų, ir trunka apie trejus metus. Antroji pakopa prasideda nuo 14 ar 15 metų ir taip pat trunka apie trejus metus. Antrąjį lygmenį pagal ISCO-88 kvalifikaciją turi žmogus, baigęs pagrindinę mokyklą ir įgijęs kokį nors profesinį išsilavinimą. Trečiasis ISCO-88 kvalifikacijos lygmuo apibrėžiamas remiantis ISCED-97 penktąja kategorija, apimančia mokymą, kuris pradėdamas nuo 17 ar 18 metų ir trunka apie ketverius metus. Ketvirtasis ISCO-88 kvalifikacijos lygmuo buvo apibrėžtas remiantis ISCED-97 šeštąja ir septintąja kategorijomis, apimančiomis mokymą, kuris prasideda nuo 17 ar 18 metų, trunka trejus, ketverius ar daugiau metų ir kurį sėkmingai baigus suteikiamas universiteto (kolegijos?) ar tolesnių studijų laipsnis.

Netrukus pradėsianti veikti informacinė sistema AIKOS (Atvira informavimo, konsultavimo ir orientavimo sistema), pasinaudodama ISCED-97 ir ISCO-88 teikiamomis galimybėmis, integruos švietimo sistemos ir darbo rinkos informaciją. Kaip tai bus daroma, vaizduojama 1 lentelėje, jos viršutinėje eilutėje teikiami rodikliai, o apatinėje eilutėje informacijos šaltiniai, iš kur tie rodikliai bus gaunami.

Tačiau labai išsamios ir periodiškai atnaujinamos informacijos sistemos kūrėjai negali ga-

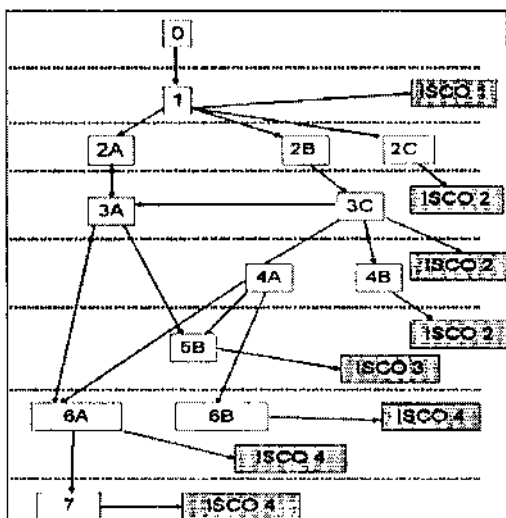

1 pav. Perėjimas iš vieno lygmens į kitą pagal I.ŠK (ISCED-97) ir į darbo rinką pagal ISCO-88 kvalifikacijos lygmenis

1 lentelė. AIKOS informacinėje sistemoje teiksimos informacijos apie pagrindinį profesinį mokymą ir padėtį darbo rinkoje schema

Švietimo positis	Mokinių skaičius posričio programose (spalio 1 d.)	Einamaisiais metais į posričio programas priimamų mokinių skaičius	Laisvų darbo vietų skaičius turintiems posričio išsilavinimą	Bedarbių, turinčių posričio išsilavinimą, skaičius
Švietimo įstaigų informacija			Verslo informacija	Darbo rinkos informacija
Darbo rinkos informacija				

rantuoti, kad ji bus intensyviai ir adekvačiai naudojama, jog iš įvairių šaltinių siunčiama informacija bus teisinga ir tiksli. Tarkime, jau dabar galima spėti, kad AIKOS informacinė sistema galės turėti problemų ir su darbdaviais, kurie konkuruodami tarpusavyje specialiai gali iškraipyti savo pačių teikiamą informaciją, ir su darbo biržomis, kurios, norėdamos geriau atrodyti, savaip kraipys informaciją, ir su švietimo įstaigomis, kurios taip pat norės atrodyti kuo geriau. Tad pagrindinė problema, su kuria, galima spėti, susidurs AIKOS, bus informacijos patikimumas.

## Darbo rinkos prognozės

Atskiro dėmesio svarstomos problemos požiūriu nusipelnė Lietuvos darbo biržos rengiamos darbo rinkos prognozės, tiksliau – visa darbo rinkos prognozių sistema. 2 lentelėje vaizduojamos bendriausios 2003 metų III ketvirčio visos Lietuvos darbo rinkos prognozės. Viršuje, paprastai žaliai spalvinamoje lentelės skiltyje, surašytos profesijos, kuriose laisvų darbo vietų, manoma, bus registruojama daugiau nei bus registruojama galinčių jas užimti, žemiau, geltona spalva spalvinamoje skiltyje, surašytos tos pro-

2 lentelė. Darbo rinkos prognozė (visos šalies 2003 m. III ketvirtis)

<p>Apdailininkai, vairuotojai, maisto ruošimo darbuotojai, metalo staklininkai, mūrininkai, betonuotojai, montuotojai, padavėjai, barmenai, pardavėjai, šaltkalviai, santechnikai, siuvėjai, smulkūs verslininkai, staliai, suvirintojai</p>
<p>Audinių gamybos įrengimų operatoriai, lėktuvų mechanikai, mezgimo mašinų operatoriai, pastatų šiltintojai, pastatų restauratoriai, prekių vežimo organizatoriai, vandentiekio mechanikai, tekstų rinkėjai ir maketuotojai</p>
<p>Automechanikai, biuro komersantai, įmonių, prekybos komersantai, namų ūkio ekonomai, namų ūkio meistrai, virėjai-konditeriai, žemės ūkio technikos mechanikai</p>

fesijos, kur tikimasi laisvų darbo vietų, ir užsiregistravusių bus maždaug po lygiai, ir raudonai spalvinamoje apatinėje lentelės skiltyje surašytos tokios profesijos, kai bedarbių bus daugiau nei laisvų darbo vietų. Dėl šių spalvų (žalia, geltona, raudona) darbo rinkos prognozės kartais pavadinamas šviesoforas.

Tokias prognozes rengia Lietuvos darbo birža, apskrities viršrinko administracija ir regioninėse rajonų savivaldybėse įsikūrusios darbo biržos. Prognozės rengiamos kiekvieno ateinančio metų ketvirčio ir visų ateinančių metų. Visas šias prognozes galima rasti Lietuvos darbo biržos tinklalapyje <[www.ldb.lt](http://www.ldb.lt)>, kiekvieną mėnesį leidžiamose Darbo biržos naujienose.

Prognozių rengimo technologija nėra sudėtinga. Ji remiasi tokiais informacijos šaltiniais:

- Statistine darbo biržoje užsiregistravusių bedarbių profesijų ir išsilavinimo analize;
- Darbo biržos organizuojamų darbdavių apklausų duomenimis;
- Ekspertiniais vertinimais.

Apskrities ir nacionalinės prognozės rengiamos ekspertų posėdžio metu, ir jų rodmenys yra grįsti ekspertų sutarimu.

Dabar vyksta prognozių pertvarka. Pagrindinis pertvarkos uždavinys – Lietuvos darbo biržos duomenimis sisteminti ir jų analizei pradėti naudoti pagal ISCO-88 sudarytą Lietuvos profesijų klasifikatorių (LPK). Iki šiol darbo biržoje naudojamas Ekonominės veiklos rūšių klasifikatorius (EVRK). Kvalifikacijos lygmenų pagal LPK (ISCO-88) fiksavimas suteiktų svarbios informacijos apie žmogiškųjų išteklių kokybę.

Vertinant darbo rinkos prognozes reikėtų atkreipti dėmesį, kad trūksta darbo rinkos prognozių derinimo arba tikrinimo patirties. Darbo biržos atstovai neminėjo, kad jie arba dar geriau kitos institucijos atstovai kaip nors tikrintų, kiek tikslios buvo prognozės. Jų

tikrinimas leistų rasti papildomų indikatorių prognozuoti darbo rinkos pokyčius. Kita vertus, kaip minėjo kalbinti darbo biržų atstovai, darbo rinkos prognozės apima daugiausiai vienerius metus. Tad vertinant darbo rinkos prognozių tikslumą ir patikimumą, reikia turėti omenyje ne tik konstrukcines jų ypatybes, bet ir prognozavimo laikotarpį. Patys darbo rinkos atstovai įspėjo, kad, pamiršus prognozavimo laikotarpį, kyla darbo rinkos prognozių rodmenų ekstrapoliavimo pavojus.

### Viešosios politikos požiūris

Kaip rodo įvairių informacijos šaltinių analizė, net pati išsamiausia informacija, kuri matuoja susiklosčiusią padėtį, savaime neatsako į klausimą, kaip bus rytoj, po vienerių ar trejų metų. Ateitį ir dabartį skiria dabar žmonių priimami sprendimai, kurie ir lems ateities konfigūracijas. Sprendimų priėmimas ir sprendimų priėmimo analizė priklauso viešosios politikos (*public policy*) sričiai. Viešumo sąvoką galima analizuoti pasitelkus „gėrybių“ sąvoką. Viešoji gėrybė – gėrybė arba paslauga, prieinama visiems. Grynos viešosios gėrybės yra tos, kurias teikia valstybė, o ne rinka. Grynos privačios gėrybės yra tos, kurios vartojamos pasirinktinai ir kurias gali vartoti tik už jas mokantys. Svarbiausias viešųjų gėrybių bruožas yra jų nedalomumas arba prieinamumas visiems; tuo jos skiriasi nuo privačių gėrybių, kurios pagal apibrėžimą prieinamos ne visiems. Už viešąsias gėrybes mokama mokesčių lėšomis, o jų kainą išreiškia mokesčių naštos dydis. Už privačias gėrybes mokama individualiai – pagal rinkos kainų sistemą [žr. 28, p. 25]

Anglų kalboje yra du skirtingi žodžiai, kurie į lietuvių kalbą verčiami vienu žodžiu – politika. Tai *politics* ir *policy*. Iš čia kyla šiek tiek tokios

painiavos\*. Politika, kaip *politics*, apibrėžia ne tik valstybės politinį gyvenimą ir valstybės valdymo meną, bet ir galių santykių dinamiką, o politika, kaip *policy*, visų pirma yra tam tikram dalykui ar problemai spręsti skirtų racionalių veiksmų visuma arba racionalus apgalvotas sprendimas. Šia reikšme politika apima pastangas racionaliai pagrįsti veiksmą ar veiksmus. Tad viešosios politikos disciplina turi reikalą su racionaliu arba apgalvotu veiksmu ar veiksmiais. Šia prasme „politika reiškia racionalią nuostatą, apgalvoto sprendimo apraišką. (...) Politika (*policy*) – tai mėginimas apibrėžti ir struktūrizuoti racionalų pagrindą veiklumui arba neveiklumui“ [28, p. 28].

Bet sprendimas gali liesti ne vieną, o kelias suinteresuotas grupes, ir žvelgiant iš skirtingų interesų grupių perspektyvų, tai, kas racionalu, gali ne visuomet sutapti. Tokiu atveju, ieškant sprendimo, reikia specialiai derinti skirtingus interesus, skirtingus racionalumus ir rasti tokią sprendimą, kuris tenkintų interesų grupes. Sprendimų priėmimą analizuojanti viešosios politikos disciplinos dalis pateikia ir teorijų, ir metodų, kaip siekti tokių įvairias interesų grupes tenkinančių sprendimų.

Viešosios politikos analitikai R. Vilpišauskas ir V. Nakrošis atliko kelių politikos įgyvendinimo atvejų Lietuvoje tyrimus [žr. 30]. Nors tarp jų išanalizuotų atvejų (fiksauto telefono ryšio paslaugų reguliavimas, žemės reforma, Saulėtekio komisijos veikla, Ignalinos atominės elektrinės uždarymas) nei švietimo reformos, nei profesinio mokymo sistemos nebuvo, vis dėlto kai kurie jų padaryti apibendrinimai nusipelno dėmesio kaip bendresnės Lietuvos viešosios politikos tendencijos.

---

\* Beje, problemiška vertimo požiūriu ne tik lietuvių kalba. „Anglų žodį *policy* sunku išversti į prancūzų, vokiečių, italų ir ispanų kalbas“ [27, p. 8].

Antai Viešojo administravimo įstatyme yra numatyta pareiga konsultuotis su visuomenės interesams tam tikroje srityje atstovaujančiomis nevyriausybinėmis organizacijomis, tačiau kai nėra reglamentuotas šios nuostatos įgyvendinimo mechanizmas, ji, minėto tyrimo autorių požiūriu, yra taikoma neefektyviai. Valstybės tarnautojų apklausos duomenys rodo, kad Lietuvos ministerijų tarnautojai palaiko glaudžius ryšius su svarbiomis interesų grupėmis. Tačiau dažnai interesų grupių dalyvavimas viešojoje politikoje būna atsitiktinis, o ne nuolatinio konsultavimo si broožas. Dėl uždaru interesų atstovavimo kanalų ir atviros interesų konkurencijos stokos stipresnės interesų grupės turi palankesnę priėmimą prie sprendimų priėmimo ir įgyvendinimo proceso. Pavyzdžiui, Lietuvos pramoninkų konfederacija yra bene svarbiausia veikėja valdžios institucijoms konsultuojantis su verslo bendruomene.

Valstybėse kandidatėse nepakankamai dėmesio skiriama politikos įgyvendinimo struktūrai – Lietuvoje nenumatomos aiškios visų įgyvendinančių struktūrų funkcijos, jose nesukuriami pakankami įgyvendinimo gebėjimai bei tinkamos atskaitomybės už įgyvendinimą priemonės.

„Konsultacijos su darbdaviais ir profesinėmis sąjungomis formaliai turėtų būti vykdomos per 1995 metais įkurtą Trišalę tarybą. Tačiau konsultacijos nesistemos (pvz., dėl dažnos Vyriausybės kaitos 2001 m. Trišalė taryba susirinko tik 2001 metų pabaigoje) ir nesikonsultuojama dėl visų svarbiausių socialinių ir ekonominių klausimų.“ [30, p. 42]

## Įstatymų apžvalga

Kokias valdžios ir interesų grupių konsultavimosi galimybes numato profesinį mokymą reglamentuojantys dokumentai? Kaip socialinę partnerystę profesinio mokymo srityje reglamentuoja Lietuvos Respublikos įstatymai?

Profesinio mokymo sistemos valdymą reglamentuojantis Lietuvos Respublikos profesinio mokymo įstatymas apibrėžia Lietuvos profesinio mokymo tarybą, kurią sudaro trijų interesų grupių – valstybinės valdžios, darbuotojų ir darbdavių – atstovai. Ši taryba turi patarti sprendžiant strateginius profesinio mokymo klausimus, turi dalyvauti steigiant naujas profesinio mokymo įstaigas.

Be to, Profesinio mokymo įstatymas apibrėžia socialinių partnerių kompetenciją. Verta atkreipti dėmesį į tai, kad darbdavių interesams atstovaujančios organizacijos yra įvardytos (Prekybos, pramonės ir amatų bei Žemės ūkio rūmai, Lietuvos pramoninkų konfederacija ir Lietuvos verslininkų asociacija), o darbuotojų interesams atstovaujančios profesinės sąjungos lieka neįvardytos. Tai netiesioginis įrodymas, kad darbdaviai yra geriau susiorganizavę.

„7 straipsnis. Lietuvos profesinio mokymo taryba

1. Lietuvos profesinio mokymo taryba (toliau – Taryba) yra patariamoji institucija sprendžiant strateginius profesinio mokymo klausimus.

2. Taryba lygiomis dalimis sudaroma iš valstybinio valdymo institucijų, darbdavių bei darbuotojų interesams atstovaujančių organizacijų narių.

3. Tarybos nuostatus ir jos sudėtį tvirtina Vyriausybė.

(...)

11 straipsnis. Socialinių partnerių kompetencija profesinio mokymo srityje

1. Darbdavių interesams atstovaujantys Prekybos, pramonės ir amatų bei Žemės ūkio rūmai (toliau – Rūmai), Lietuvos pramoninkų konfederacija ir Lietuvos verslininkų asociacija:

- 1) teikia siūlymus Tarybai nustatant profesinio mokymo programų (modulių) bei kvalifikacijos egzaminų reikalavimus;
- 2) dalyvauja organizuojant kvalifikacijos egzaminus.

2. Rūmai:

1) registruoja profesinio mokymo įstaigos, įmonės ir mokinio praktinio mokymo sutartis;

2) atlieka praktinio profesinio mokymo sutarčių sudarymo ir vykdymo bendrąją priežiūrą.

3. Darbuotojų interesams atstovaujančios profesinės sąjungos:

1) teikia siūlymus Tarybai nustatant profesinio mokymo programų (modulių) bei kvalifikacijos egzaminų reikalavimus;

2) dalyvauja organizuojant kvalifikacijos egzaminus.“ [9]

Kitas svarbus dokumentas – tai neseniai priimta Profesinio orientavimo strategija ir jos įgyvendinimo veiksmų planas. Veiksmingai teikiamos profesinio orientavimo paslaugos yra svarbios tiek švietimo sistemai, tiek darbo rinkai bei jų sąveikai. Jos padeda kaip galima geriau panaudoti žmonių išteklius, sudarydamos palankesnes aplinkybes užtikrinti, kad žmonių turimi gebėjimai ir interesai sutaptų su esamomis mokymosi ir užimtumo galimybėmis. Šios paslaugos yra svarbiausias mokymo ir užimtumo politikos elementas nacionaliniu, regioniniu ir vietos lygmenimis, taip pat yra sudedamoji aktyvios darbo rinkos politikos dalis. Europos Sąjungos kontekste profesinis orientavimas laikomas vienu iš svarbiausių veiksnių, skatinančių užimtumą, darbo jėgos prisitaikymą prie rinkos sąlygų, verslumą ir lygias galimybes – keturis Europos Komisijos užimtumo strategijos ramsčius. Profesinio orientavimo paslaugos laikomos vienu iš svarbiausių mokymosi visą gyvenimą strategijos elementų. Būtent profesinis orientavimas gali užtikrinti, kad kiekvienas individas galėtų lengvai gauti geros kokybės informaciją bei patarimus, susijusius su mokymosi galimybėmis visoje Europoje ir per visą gyvenimą [žr. 1].

Profesinio orientavimo strategija daug detaliau nei Profesinio mokymo įstatymas apibrėžia socialinę partnerystę. Vienas iš esminių veiksmingo profesinio orientavimo veiksnių – glau-

dus profesinio rengimo bei užimtumo politikos ir strategijos ryšys. Koordinuotas ir veiksmingas profesinio orientavimo sistemos funkcionavimas labai priklauso nuo įvairių lygių organizacijų dalyvavimo. Valstybės valdymo ir vietos savivaldos institucijų, socialinių partnerių, profesinio rengimo įstaigų, užimtumo tarnybų, profesinio orientavimo paslaugas teikiančių organizacijų ir kitų šioje srityje veikiančių institucijų bendradarbiavimas šalyje bei partnerinių ryšių stiprinimas tarptautiniu lygmeniu galėtų tapti reikšmingu veiksmu, turinčiu įtakos sėkmingai įgyvendinti profesinio orientavimo uždavinius.

Strategijoje numatoma, kad socialinė partnerystė, teikiant profesinio orientavimo paslaugas, turėtų plėtotis ir vertikaliai – socialinės partnerystės principai turėtų būti taikomi nacionaliniu, regioniniu apskrities ir savivaldybės lygmenimis; ir horizontaliai – į socialines partnerystes turėtų burtis profesinės sąjungos, privataus sektoriaus, jaunimo ir suaugusiųjų organizacijos, švietimo asociacijos ir profesinio orientavimo paslaugų teikėjai.

„61. Siekiant užtikrinti, kad profesinio orientavimo paslaugos atitiktų įvairių tikslinių grupių poreikius, paslaugų tęstinumą bei darną su socialinės ir ekonominės plėtros kryptimis, svarbu suaktyvinti visų profesinio orientavimo teikėjų bendradarbiavimą šalies, regionų ir vietos lygmenimis. Glaudesnis bendradarbiavimas būtų veiksmingesnis, jei veiktų trijų lygmenų profesinio orientavimo tarybos (komisijos). Tam reikia vadovautis šiais reikalavimais:

61.1. tarybos (komisijos) veikia šalies, apskrities ir savivaldybės lygmenimis. Profesinio orientavimo klausimus šalies lygmeniu nagrinėja Lietuvos profesinio orientavimo taryba, apskrities lygmeniu – apskričių profesinio mokymo tarybos. Profesinio orientavimo klausimams nagrinėti prie savivaldybių administracijų įsteigiamos profesinio orientavimo komisijos;

61.2. tarybos (komisijos) savo veiklą derina su atitinkamo lygmens švietimo tarybomis (komisijomis);



61.3. tarybos (komisijos) yra patariamiosios institucijos profesinio orientavimo planavimo, nacionalinių, regioninių ir vietinių iniciatyvų bei idėjų koordinavimo ir finansavimo kooperavimo klausimais;

61.4. tarybos veikia visuomeniniais pagrindais.“ [19]

Profesinio orientavimo strategija, kaip ir visos strategijos, yra deklaratyvesnio pobūdžio nei konkretesnis Profesinio mokymo įstatymas, tačiau svarbu yra tai, kad strategijoje detaliau yra reglamentuojama socialinė partnerystė, ji išplečiama ir horizontaliai, ir vertikalčiai. Tai rodo, kad profesinio mokymo lauką reglamentuojančios taisyklės vis daugiau dėmesio skiria strateginei darbdavių, darbuotojų ir profesinio mokymo institucijų bendradarbiavimo požiūriu socialinės partnerystės institucijai.

## Išvados

Sąlygiškai duomenų bazes organizavimo atžvilgiu galima sugrupuoti į įvairius nesusistemintų rodiklių sąvodus ir į susistemintas informacines sistemas (IS Mokykla, AIKOS). Nors nesusistemintų rodiklių sąvaduose pateikiama informacija yra fragmentiška ir retkarčiais prieštaringa, ji leidžia susiformuoti bendresnę vaizdą apie švietimo būklę ir padėti darbo rinkoje, kokie struktūriniai pokyčiai vyksta darbo rinkoje, kaip keičiasi Lietuvos švietimo sistema.

Lietuvos švietimo klasifikacija (LŠK) ir Lietuvos profesijų klasifikatorius (LPK) sukūrė teorines ir technologines informacijos apie švietimą ir padėti darbo rinkoje sisteminimo ir integravimo prielaidas. Reikėtų, kad Statistikos departamentas, atlikdamas Darbo jėgos, užimtumo ir nedarbo tyrimus, gyventojų išsilavinimą registruotų pagal Lietuvos švietimo (pagal ISCED-97) klasifikaciją, o gyventojų profesijas pagal Lietuvos profesijų klasifikatorių (pagal ISCO-88).

Netrukus pradėsianti veikti AIKOS informacinė sistema integruos nuolat atnaujinamą informaciją iš trijų skirtingų šaltinių – švietimo sistemos, darbo biržos ir iš darbdavių – į vieną vietą. Tai leis tiesiogiai stebėti a) švietimo sistemoje ir darbo rinkoje nuolat vykstančius pokyčius, b) darbo rinkos ir švietimo nuolatinę sąveiką. Ypač detali turėtų būti švietimui skirta informacija, kuri leis nesunkiai susidaryti detalių vaizdą, kas vyksta viename arba kitame švietimo posirtyje. Tačiau jau dabar galima prognozuoti, kad AIKOS susidurs su informacijos, ateinančios iš darbo rinkos (iš darbdavių – apie laisvas darbo vietas ir darbo biržos – apie nedarbo lygį ir profilį), patikimumo problema.

Lietuvos darbo birža rengia darbo rinkos prognozes, apimančias laikotarpį iki vienerių metų. Tad vertinant darbo rinkos prognozių tikslumą ir patikimumą, reikia omenyje turėti ne tik konstrukcines jų ypatybes, bet ir ribotą prognozavimo laikotarpį. Be to, darbo biržoms trūksta darbo rinkos prognozių derinimo arba tikrinimo patirties. Jų tikrinimas leistų rasti papildomų indikatorių darbo rinkos pokyčiams prognozuoti. Reikėtų, kad Lietuvos darbo birža, registruodama bedarbius, kuo greičiau pereitų prie Lietuvos profesijų klasifikatoriaus (pagal ISCO-88).

Lietuvos ūkio plėtros ilgalaikė strategija nesusiteikia profesinio mokymo sistemai strateginių orientyrų. Lietuvos ūkio plėtros ilgalaikė strategija ne tiek numato strateginius ūkio plėtros orientyrus artimiausiems 15 metų, kiek įtvirtina susiklosčiusius skirtingų ūkio šakų atstovų galių santykius.

Tyrimų duomenys rodo, kad, nors įvairių Lietuvos valdžios institucijų tarnautojai palaiko glaudžius ryšius su svarbiomis interesų grupėmis, dažnai interesų grupių dalyvavimas viešojoje politikoje fragmentiškas. Dėl uždaru interesų atstovavimo kanalų ir atviros interesų

konkurencijos stokos stipresnės interesų grupės turi palankesnę priėjimą prie sprendimų priėmimo ir įgyvendinimo proceso. Tačiau profesinio mokymo sistemai ši išvada tinka vis mažiau. Strateginei darbdavių, darbuotojų ir profesinio mokymo institucijų bendradarbiavimo požiūriu so-

cialinei partnerystei vis daugiau dėmesio skiriama ne tik teisiniuose dokumentuose. Įvairios profesinio mokymo sistemos grandys vis labiau pereina prie nuolatinio konsultavimosi pirmiausiai su pačiais darbdaviais ir su darbdavių interesams atstovaujančiomis institucijomis.

## **DOKUMENTAL, DUOMENŲ BAZĖS IR INFORMACINĖS SISTEMOS**

1. A Memorandum on Lifelong Learning. Commission of the European Communities, Brussels, 30.10.2000 <<http://europa.eu.int/comm/education/policies/lll/life/memoen.pdf>>

2. AIKOS – Atvira informavimo, konsultavimo ir orientavimo sistema (projekto specifikacija ir priedai). Vilnius: Švietimo ir mokslo ministerija, 2003.

3. AIKOS – Profesijų, švietimo posričių ir lygmenų atitikmenys. Vilnius: Švietimo ir mokslo ministerija, 2003.

4. AIKOS – Specialybių (aukštojo, specialiojo vidurinio ir profesinio mokymo) bei studijų ir mokymo programų, švietimo posričių ir lygmenų atitikmenys. Vilnius: Švietimo ir mokslo ministerija, 2003.

5. Bendrasis programavimo dokumentas 2004–2006. Projektas. 2003.

6. Darbo jėga, užimtumas ir nedarbas (tyrimo duomenys) 2002/IV. Vilnius: Statistikos departamentas, 2003

7. Darbo jėga, užimtumas ir nedarbas (tyrimo duomenys) 2003/I. Vilnius: Statistikos departamentas, 2003.

8. Lietuvos darbo biržos informacinė sistema. <[www.ldb.lt](http://www.ldb.lt)> Lietuvos profesijų klasifikatorius. Vilnius: Lietuvos darbo rinkos mokymo tarnyba, 1999.

9. Lietuvos Respublikos profesinio mokymo įstatymas. Valstybės žinios. 1997 m. spalio 14 d., Nr. VIII-450.

10. Lietuvos Respublikos Seimo viešojo administravimo įstatymas, 1999 m. birželio 17 d. Nr. VIII-1234.

11. Lietuvos švietimas, Švietimo ir mokslo ministerija. <[www.smm.lt/svietimo\\_bukle/apzvalga.htm#3](http://www.smm.lt/svietimo_bukle/apzvalga.htm#3)>

12. Lietuvos švietimas 2001. Vilnius: Švietimo ir mokslo ministerija, 2002.

13. Lietuvos švietimo informacijos sistema – IS MOKYKLA. <[www.mokykla.smm.lt/svct](http://www.mokykla.smm.lt/svct)>

14. Lietuvos švietimo klasifikacija. Vilnius: Švietimo ir mokslo ministerija, 1999.

15. Lietuvos švietimo klasifikacija. Sritis ir posričiai. Vartotojo vadovas. Vilnius: Švietimo aprūpinimo centras, 2000.

16. Lietuvos ūkio (ekonomikos) plėtros iki 2015 metų ilgalaikė strategija. Lietuvos Respublikos ūkio ministerija, Lietuvos mokslų akademija, 2002.

17. Pagrindinių statistinių rodiklių apie profesinį rengimą ir darbo rinką rinkinys. Profesinio mokymo metodikos centras, 2001 m. <[www.pmmc.lt](http://www.pmmc.lt)>

18. Profesijos vadovas 2003. Vilnius: ES Leonardo da Vinci programos koordinavimo paramos fondas (POIIC), 2003.

19. Profesinio orientavimo strategija. Vilnius: Švietimo ir mokslo ministerija, 2003.

20. Profesinio orientavimo strategijos įgyvendinimo veiksmų planas. Vilnius: Švietimo ir mokslo ministerija, 2003.

21. Surašymas 2001: Gyventojų užimtumas. Vilnius: Statistikos departamentas, 2003.

22. Švietimas 2002. Vilnius: Statistikos departamentas, 2003.

23. Švietimo gairės: Lietuvos švietimo plėtotės strateginės nuostatos, 2003–2012 metų projektas.

## **LITERATŪRA**

24. Ertl H. European Union Initiatives in Education and Vocational Training: The Development and Impact of the Programme Approach // *Wirtschaftspädagogische Beiträge*, Heft 5, 2002.

25. Ertl H. The Concept of Modularisation in Vocational Education and Training: the debate in Germany and its implications // *Oxford Review of Education*. 2002, vol. 28, no. 1.

26. Gangl M. European Patterns of Labour Market Entry: A dichotomy of occupationalized vs. non-occupationalized systems? // *European Societies*. 2000, 3(4).

27. Ostrom V., Sabetti P. Theory of Public Policy // Nagel (ed.) Policy Studies in America and Elsewhere. Lexington Books, 1975.

28. Parsons W. Višioji politika, Vilnius: Eugrimas, 2001.

29. Dobryninas A., Poviliūnas A., Skapcevičius V., Žilinskienė L. Žmogiškųjų išteklių plėtros būklės Lietuvo-

je įvertinimas. Vilnius: Darbo rinkos mokymo tarnyba, 2003.

30. Vilpišauskas R., Nakrošis V. Politikos įgyvendinimas Lietuvoje ir Europos Sąjungos įtaka. Vilnius: Eugrimas, 2003.

## **VOCATIONAL TRAINING AND LABOR MARKET I: THE LEVEL OF NATIONAL PUBLIC POLICY**

**Arūnas Poviliūnas**

**Summary**

The aim of the first of two articles “Vocational Training and Labor Market” is to analyze factors that influence the decision making processes in the field of vocational training on the national level. The first factor is the circulation of information between the systems of vocational training and labor market. The different types of existing information systems that bridge the vocational training and labor market are

defined and critically analyzed and their impact on national decision making is evaluated. The second factor that ought to have impact in the field of vocational training is strategic priorities of national economy. The critical analysis of long term strategy of development of national economy reveals the lack of strategic priorities that could inform the system of national decision making in the field of vocational training.

*Įteikta: 2003 11 27*

*Priimta: 2004 01 03*